



BARIÉROVÉ PRAČKY

SÍLA, KONTROLA A TOTÁLNÍ DEZINFEKCE

FUNKCE

ASM-50 TOUCH

- Vysokootáčkové pračky. Není nutno ukotvit k podlaze. Rovně prokládací.
- Plnění 49 kg.
- Rychlost odstředění 945 otáček za minutu.
- G faktor 400.
- Kabinet, buben i vana z nerezové oceli.
- Hřídel bubny je uložena na dvou ložiscích, což výrazně prodlužuje životnost. Jednokomorový buben.
- 4 násypky pro prací prostředek.
- 8 signálů pro automatické dávkování.
- 3 vodní vstupy.
- Řízení nevyváženosti frekvenčním měničem.
- Nový TOUCH mikroprocesor s dotykovou obrazovkou 26 přednastavených programů, neomezené vytváření nových programů.
- MOKRÉ ČISTĚNÍ-plně nastavitelná výška vodní hladiny a rychlosti praní, možno zpracovat i velmi jemné prádlo.
- Optimalizace spotřeby vody a chemie dle množství vloženého prádla.
- Záznamy všech statistik (provozní časy, teploty, hladiny vody) jsou uloženy v pračce a lze je stáhnout do PC pomocí USB disku.
- Elektrický nebo parní výhřev.
- Druhý displej na straně vykládky prádla.



MOŽNOSTI

- Druhý vypouštěcí ventil.
- Centrální poloha vypouštěcího ventilu.
- Titrační trubice pro odběr vzorků prací lázně.
- Vážicí systém umístěn v nohách.
- Elektrická brzda.
- Možnost navýšení až na 14 signálů pro tekuté dávkování.
- Světelný signál na konci pracího cyklu.
- Dvojitý vyhřívání: elektrické – parní.
- Výška spodní části dveří 850mm.
- Rám z nerezové oceli.



info@domuslaundry.cz | www.domuslaundry.cz | DOMUS Laundry CZ s.r.o.

TECHNICKÁ DATA		JEDN.	ASM-50 TOUCH
BUBEN			
Plnění 1:9 / 1:10		Kg	54 / 49
Objem		l	489
Průměr		mm	800
Hloubka		mm	974
Počet komor		Nº.	1
OBECNÉ INFORMACE			
Rychlost praní/Rychlost odstředění		ot/min	45 / 900
G Faktor		-	360
Statické zatížení		KN	14,07 ±3,51
Dynamické zatížení		Hz	15
Hlučnost		dB	< 70
Dvojitý odtok		-	Volitelné
Systém vážení		-	Volitelné
DVEŘE			
Výška dveří od podlahy		mm	798
Rozměry bubnu		mm	450 x 320
Rozměry vany		mm	510 x 460
ENERGIE			
Motor		kW	5,5
Příkon topení		kW	36
Max. energie (Elektrický model)		kW	41,5
Max. energie (Horká voda)		kW	5,5
Max. energie (Parní model)		kW	5,5
PŘIPOJENÍ		ELECTRIC	STEAM / HOT WATER
Napětí 230V- I + N + T	Nº x mm² / A	-	-
Napětí 230V- III + T	Nº x mm² / A	4 x 25 / 125A	4 x 2,5 / 16A
Napětí 400V- III + N + T	Nº x mm² / A	5 x 16 / 63A	5 x 2,5 / 10A
Přívod páry	inch	3/4"	
Maximální spotřeba páry	Kg/h	23,275	
Přívod vody	inch	1"	
Hlavní tlak vody	Kg/cm²	3-5	
Maximální spotřeba vody*	Lit/h	450*	
Odpad	mm/inch	3"	
Výkon odtoku	Lit/min	200	
ROZMĚRY/ROZMĚRY BALENÍ			
Šířka/Šířka	mm	1.602 / 1.752	
Hloubka/Hloubka	mm	1.062 / 1.222	
Výška/Výška	mm	1.660 / 1.694	
Čistá hmotnost/Celková hmotnost	kg	1.056 / 1.090	
Objem	m³	3,63	

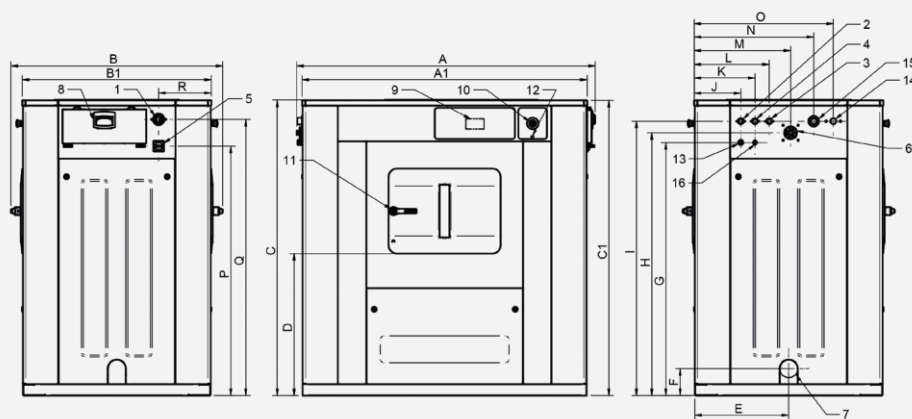

* N°2 Program, 100% load

- 01. Elektrická přípojka
- 02. Horká voda
- 03. Studená voda
- 04. Měkká voda
- 05. Hlavní vypínač
- 06. Vstup tekutého dávkování
- 07. Odpad
- 08. Box na prací prostředek
- 09. Řídicí panel
- 10. Bezpečnostní tlačítko
- 11. Otevírání dveří
- 12. USB port
- 13. Připojení čerpadla k boxu
- 14. Přívod páry
- 15. Ventilace
- 16. Voda k boxu

	A	B	C	A1	B1	C1	D	E	F	G	H	I	J	K	L	M	N	O	P	Q	R	S
ASM-50	1.679	1.190	1.662	1.602	1.062	1.660	798	528	152	1.478	1.543	262	342	422	542	682	1.423	1.403	1.553	296	-	-